

信頼と安心のブランド

OKASAN

<http://www.okasankikou.co.jp>

ダイヤフラム式ハンドポンプ

DP-H02

使い勝手の良さを追求した
新型ダイヤフラム式ハンドポンプ。

小型ハンドポンプの決定版!!



特長 1 吐出量が大幅に向上!

1ストローク当たり吐出量は430cc! 従来品の120cc/ストロークに対して約3.5倍*と、作業効率を大幅に改善できます。

※当社OKG-02との比較

特長 3 ホッパの高さを120mmダウン*!

ホッパ容量を維持したまま高さを低くすることにより、作業負担を軽減します。

※当社OKG-02との比較



特長 2 体格に合わせて 自由な長さに調整が可能!

従来は固定されていたフットベースの位置を自由な長さに調整することができるようになりました。作業者の体格に合わせた調整をすることで、より作業がしやすくなります。

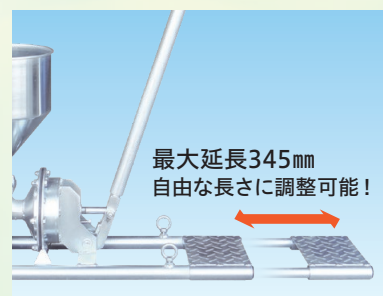

特長 4 吐出ホースは カムロック式で着脱可能!

吐出口には汎用的なカムロック式カップリングを採用しました。工具不要で施工効率がアップします。

仕様

品名	ダイヤフラム式ハンドポンプ
型番	DP-H02
吐出量	430cc/ストローク(清水)
吐出圧	最大0.5MPa
寸法	幅260×奥行750(最長1,095)×高さ530mm(ハンドル除く・ホッパ装着時)
重量	19.5kg(ホッパ装着時)

付属品

①ホッパセット
B・N・SW 各4個、
逆止弁B 1個付き

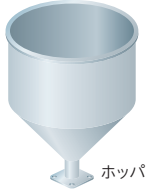

②吐出ホースセット φ25mm×5m
(メスカップリングタケノコOZC-25-AL・
ホースニップルR $\frac{3}{4}$)

③工具セットM KG-M
(ダイヤフラム×1・片ロスパナ 19mm×1、
13mm×2)

外形寸法図(単位:mm)

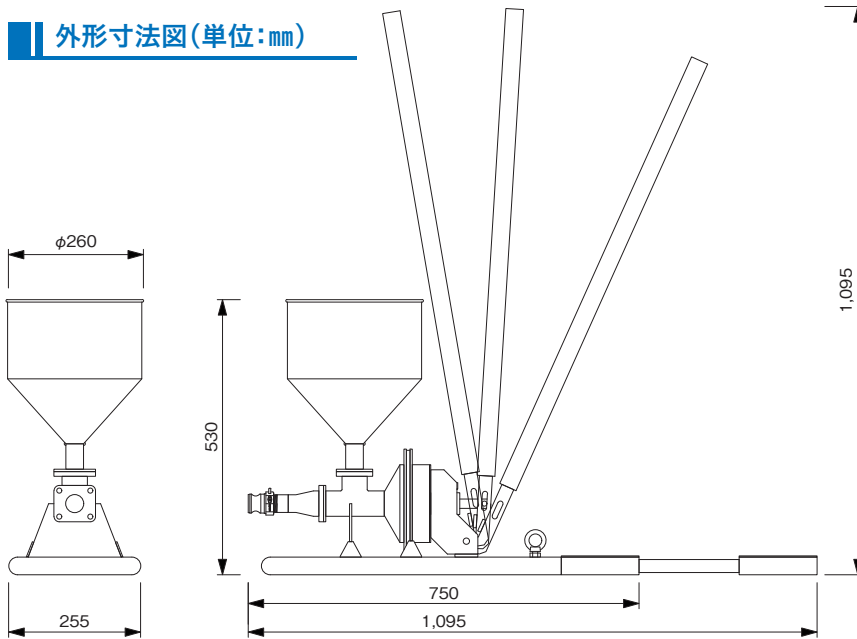

施工例



オプション

- ①SUSソケットRp $\frac{3}{4}$ +ホースニップル16mm
- ②SUSソケットRp $\frac{3}{4}$ +ホースニップル21mm
- ③SUSソケットRp $\frac{3}{4}$ +ホースニップル27mm

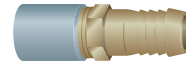

④テーパノズル



⑤圧力計

ATK-010-25OZAD

最大 1.0MPa

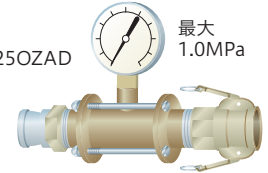

⑥逆止弁A



⑦逆止弁B



特性図

ストローク回数比較【代表例】

※性能を保証するものではありません。

■プレミックス [無収縮モルタル] 30kg

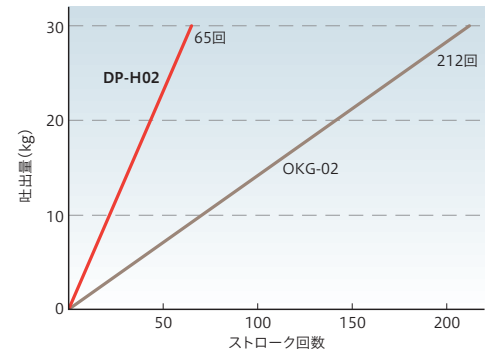

■セメントミルク [w/c=60%] 40kg

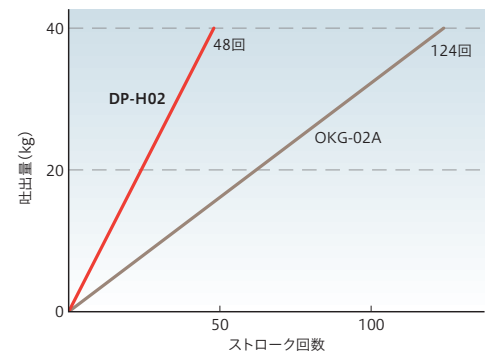

- ケガをしないよう取扱いに注意してください。
- 取扱説明書をよく読んで、本機をよく理解してから正しくお使いください。

※改善のため予告なしに変更する場合があります。



「練って」「送る」機械を創る

岡三機工株式会社

<http://www.okasankikou.co.jp>

総務・経理 〒541-0052 大阪市中央区安土町3丁目4-5 本丸田ビル703 ☎06(6227)8001
川崎営業所 〒210-0803 神奈川県川崎市川崎区川中島2丁目6-3 ☎044(266)2771
名古屋営業所 〒476-0006 愛知県東海市浅山3丁目12-1 ☎052(604)0780
大阪営業所 〒573-0131 大阪府枚方市春日野2丁目4-37 ☎072(859)5911
福岡営業所 〒811-2317 福岡県糟屋郡粕屋町長者原東4-7-8 ☎092(938)7222
大阪工場 〒573-0131 大阪府枚方市春日野2丁目4-37 ☎072(859)5751